









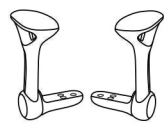

(1) x1	(2) x1	(3) x1	(4) x1Lx1R	(5) x1	(6) x1
					
(7) x1	(8) x5	(9) x5	(10) x6	(11) x1	
					



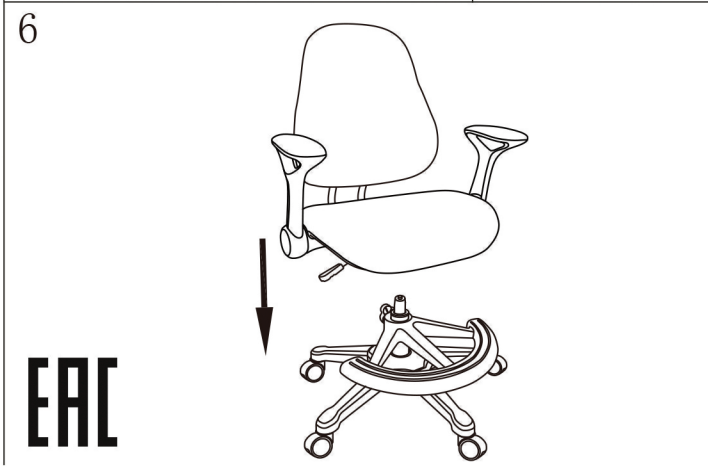
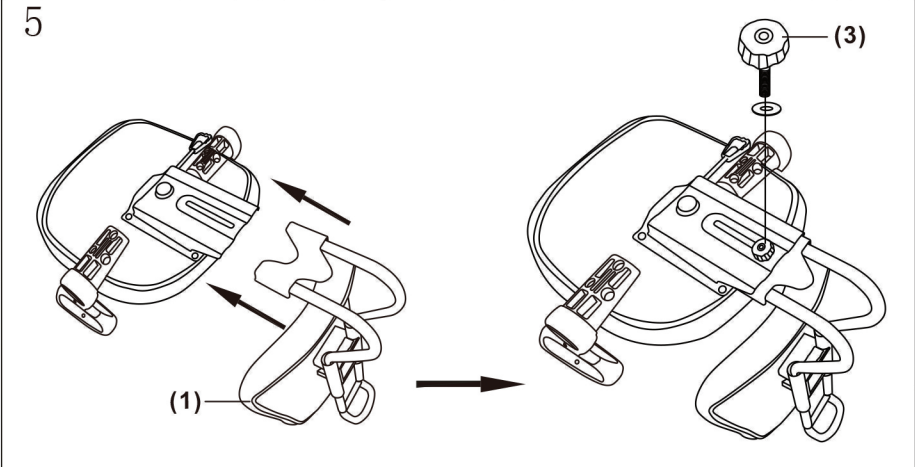
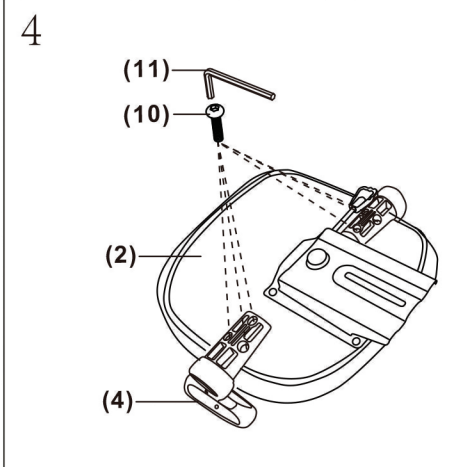
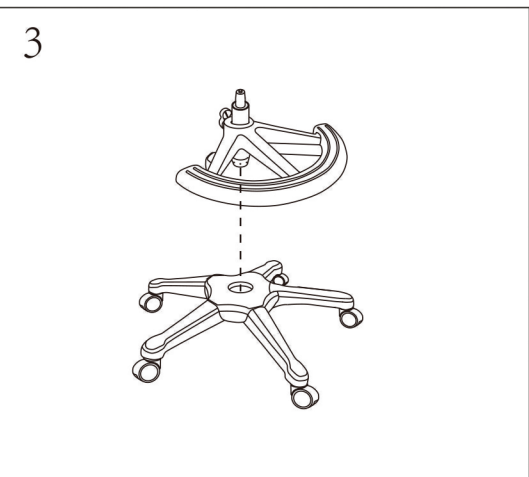
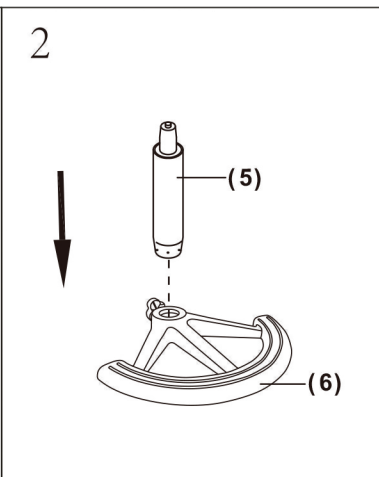
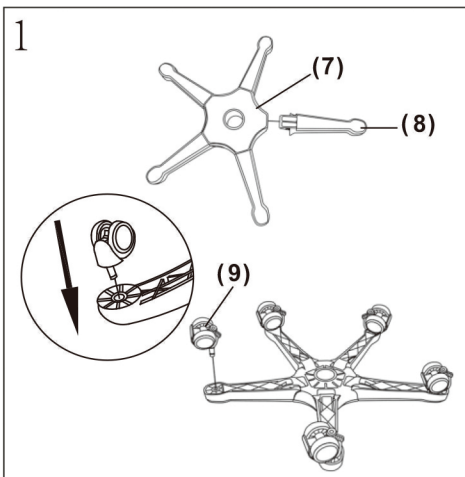

ERGO
KIDS

Детское эргономичное кресло
Модель: Y-507
(с подлокотниками)

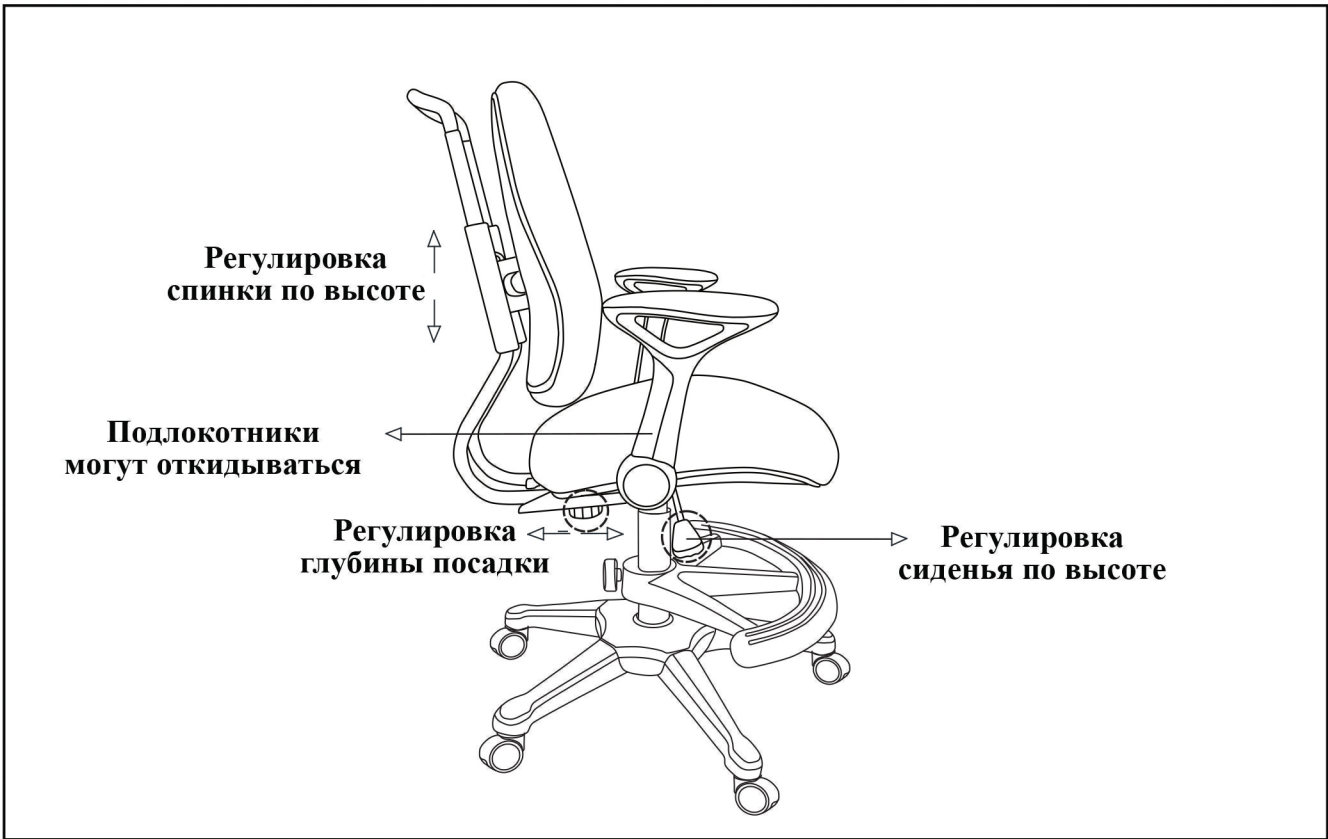

EAC

Внимание!

1. Пожалуйста, не становитесь на кресло ногами, чтобы не упасть. Не используйте кресло в качестве лестницы.
2. Собирать кресло должны только взрослые. Использование кресла возможно только после окончания сборки.
3. Не поднимайте и не опускайте кресло слишком часто.
4. Раз в месяц проверяйте, чтобы все винты были крепко затянуты.
5. Не пользуйтесь креслом на неровной поверхности, так как колеса и крестовина могут сломаться.
6. Перед началом эксплуатации кресла убедитесь, что все детали установлены, правильно отрегулированы и затянуты все винты.
7. Пожалуйста, регулярно поддерживайте вентиляцию в помещении, чтобы избежать чрезмерной сухости или влажности.
8. Если кресло испачкалось, протрите его сухой чистой тканью, затем протрите влажной салфеткой и просушите при комнатной температуре.
9. Если есть пятна на металлической трубе, воспользуйтесь чистой сухой тканью и протрите до блеска. В случае, если пятна стойкие, нанесите небольшое количество моющего средства на поверхность и протрите фланелевой тканью до блеска.